

## FME181 Kitchen mixer

---

FME181 Krom

---

### Artikelnummer

FME181 Krom - 8308904

FME181 Mässing - 8227534

---

Ettgrepps köksblandare Classic. Klassisk stil med modern funktion.



---

Rengöring

---

## Specifikationer

Anslutning tillopp - Slang med slätända 10mm  
Antal grepp - Engrepps  
Antal utgående anslutningar - 1  
Dimension tillopp - 10 mm  
Flödesklass - B  
Inbyggd - Nej  
Ljudklass (EN-ISO 3822 / DIN-52 218) - Grupp II, <=30 dB(A)  
Lyftventil - Nej  
Längd utsprång på utloppspip - 216 mm  
Maxflöde (vid 300 kPa) - 0,24  
Med maskinavstängning - Nej  
Svängbar pip - Nej

## Dimensioner/Vikt

Förpackning - Djup - 430 mm  
Förpackning - Bredd - 260 mm  
Förpackning - Höjd - 80 mm  
Förpackning - Nettovikt - 3,00 kg  
Förpackning - Volym - 0,01 m<sup>3</sup>  
Bygghöjd undersida utlopp - 203 mm  
Produkt - Bredd - 50 mm  
Produkt - Djup - 242 mm  
Produkt - Höjd - 270 mm  
Total bygghöjd - 270 mm

# Tapwell

Ritning - PDF

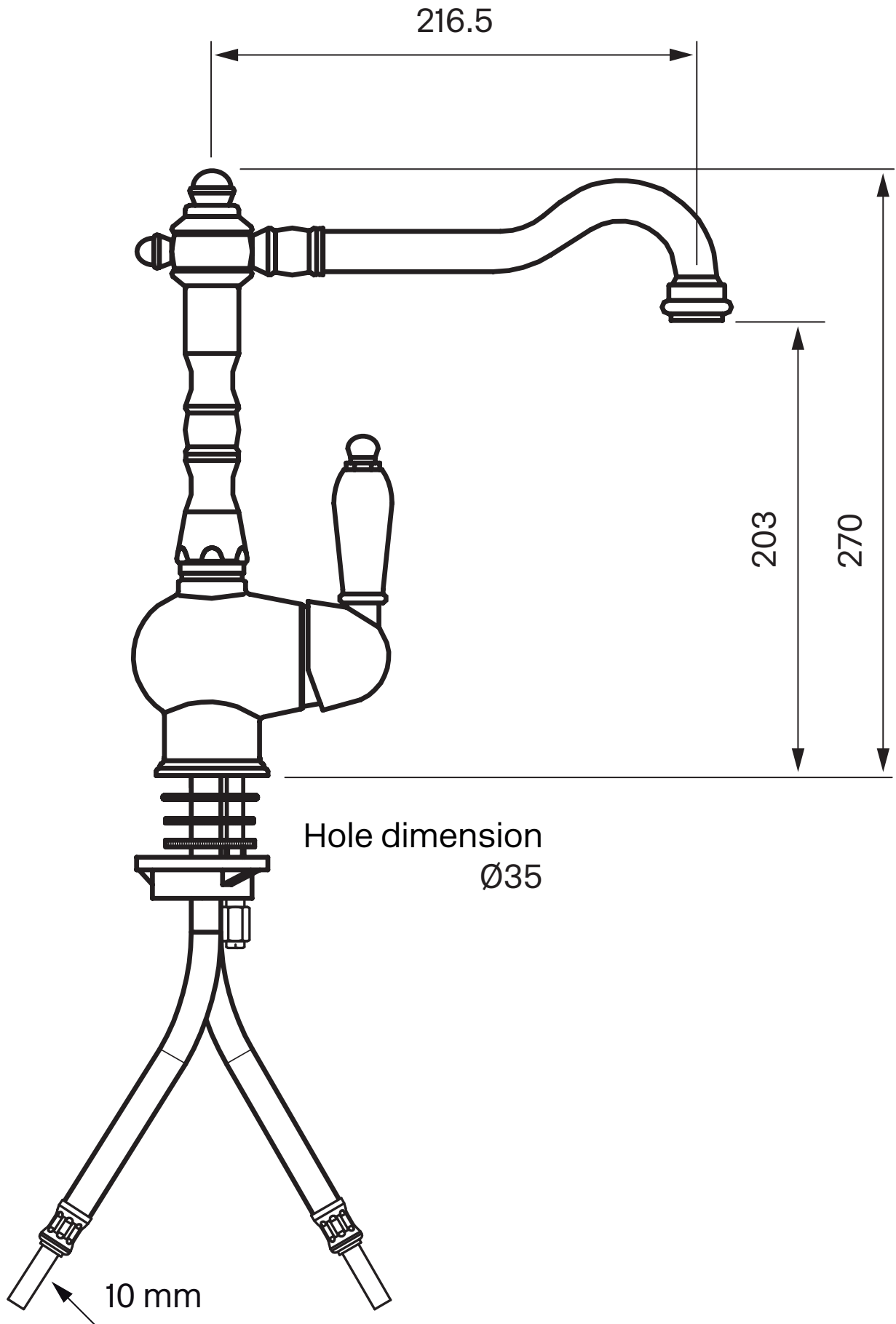

# Tapwell

## Sprängskiss

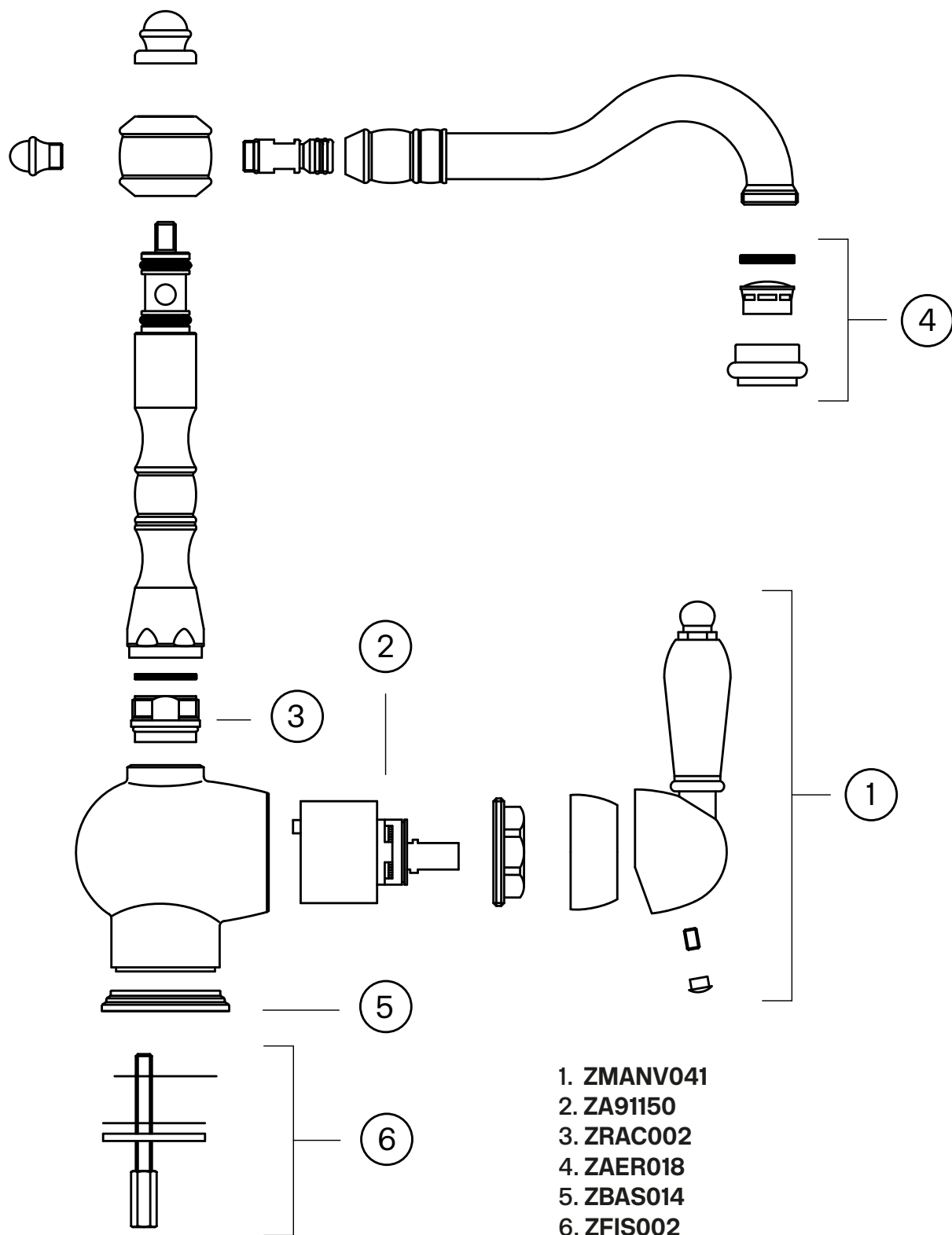

1. ZMANV041
2. ZA91150
3. ZRAC002
4. ZAER018
5. ZBAS014
6. ZFIS002

# Tapwell

## Byte keramisk insats

Byte av packningen ska göras vid dropp från blandarens utloppspip eller vid vredet för reglering av vattnets flöde och temperatur.

### Artikelbeskrivning:

1. Blandarkropp
2. Keramisk insats
3. Låsmutter för den keramiska insatsen
4. Täckhuv
5. Flödesvred
6. Spärrskruv för flödesvred
7. Täckplugg

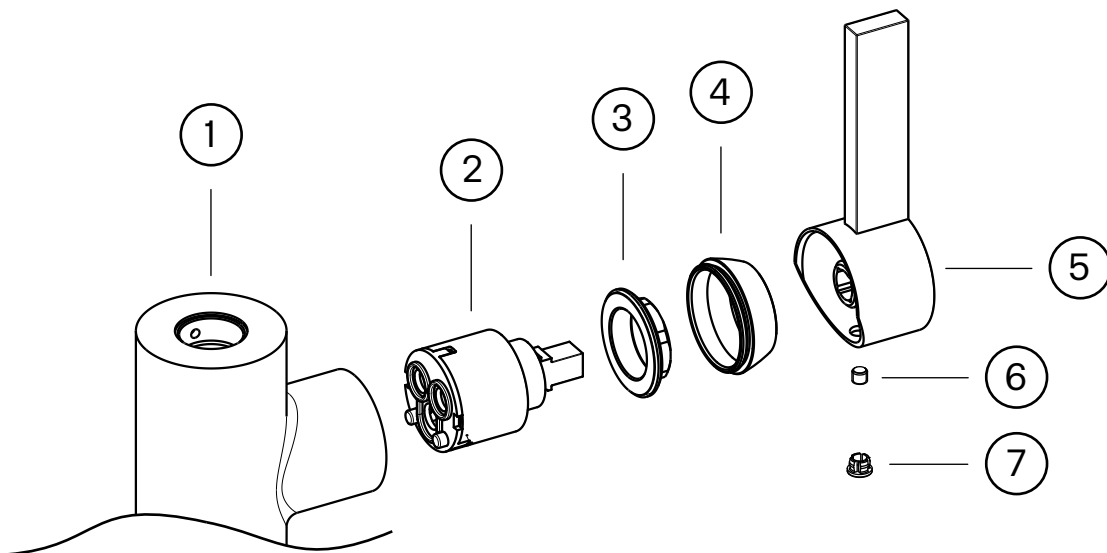

### Arbetsordning:

**OBS - vattnet på huvudledningen måste vara avstängt!**

1. Vattnet till blandaren (1) stängs av och blandaren öppnas så att den töms på vatten.
2. Täckpluggen (7) petas bort och spärrskruven (6) som håller flödesvredet (5) lossas ca 1 varv med en insexnyckel (2,5 mm alt. 3 mm).
3. Flödesvredet (5) lyfts av.
4. Täckhuv (4) skruvas bort för hand.
5. Låsmuttern (3) för den keramiska insatsen (2) skruvas bort med fast nyckel.
6. Den keramiska insatsen (2) dras ut för hand och blandarhusets utrymme för insatsen rengörs noggrant från främmande partiklar och eventuella kalkavsättningar. Blandaren rensas.
7. Ny keramisk insats monteras. Vid monteringen ska insatsen vridas till läge där styrpinarna i insatsens botten fixeras i motsvarande uttag i blandarhusets botten.
8. Fortsatt återmontering utförs i omvänd arbetsordning.

# Tapwell

## Tryckfallsdiagram

